

06NE120

(ITALIANO)

GIUNTO PER PAVIMENTI SOTTOPOSTO A BASSE TEMPERATURE (logistiche del freddo etc.)



**PROFILO DISPONIBILE CON
PIEDE DRITTO O AD OMEGA**

DESCRIZIONE

I pavimenti monolitici in CLS devono essere frazionati da giunti di costruzione per compensare i movimenti dei vari riquadri. Questi pavimenti sono sottoposti sia a tensioni interne che esterne. Spesso i danni si verificano principalmente in corrispondenza dei Giunti. I giunti dei pavimenti monolitici dovrebbero compensare i movimenti reciproci (che si verificano tra due riquadri uniti da un giunto di costruzione) vale a dire movimenti dovuti alla perdita di umidità nella fase iniziale di presa orizzontali, perpendicolari e paralleli al giunto stesso, normalmente causati dall'costruzione termica e dalle contrazioni del calcestruzzo. Nel contempo i giunti devono bloccare i movimenti verticali e di curling della superficie dei riquadri conseguente al traffico, ai carichi pesanti ed alla pressione passiva delle irregolarità del terreno.

I giunti di costruzione garantiscono un'equa distribuzione dei carichi tra i vari riquadri prevenendo eccessive tensioni localizzate. I profili ad costruzione contribuiscono a ridurre le tensioni e le sollecitazioni riducendo anche la formazione di crepe superficiali e a rendere il pavimento più duraturo, migliorando anche il confort nell'uso. I giunti dovrebbero essere in numero tale da dividere il pavimento in sezioni regolari più o meno quadrangolari, con una superficie pari alla produzione giornaliera di pavimento prevista. Per la progettazione e la quantità dei giunti da utilizzare fare riferimento alla normativa CNR-DT 211/2014.

Il sistema viene fornito completo di accessori, pronto per essere facilmente installato. Si devono solo sistemare i profili Copri DOWEL e collegarli senza l'uso di alcuna chiave, ma solo con le viti ed i dadi ad alette forniti assieme al resto del materiale. Sono disponibili su richiesta Martinetti speciali per l'installazione del giunto in fase di posa.

I giunti di costruzione SINUS garantiscono un'adeguata resistenza in caso di un elevato traffico e in presenza di carichi permanenti.

Lunghezza barre: ml 3,00

La seguente tabella indica il carico di rottura S.L.U. (stato limite ultimo) per varchi di varie larghezze, e mostra il trasferimento di carico sui due lati del giunto. Si considera un varco da 0 a 20 mm. Le prove sono state eseguite in conformità al TR 34 (4ª edizione)*. La capacità di carico sui giunti di costruzione dipende della quantità di piattelli DOWEL utilizzati sullo stesso profilo. Si considera il carico max. in kN/ml e un calcestruzzo C 25/30 ed il materiale acciaio S 355 MC

* Secondo TR34. Edizione 4 del 2013

Nr. di piattelli DOWEL distribuiti su una barra	Larghezza varco (mm)					
	0	5	10	15	20	25
5D	303	197	136	101	79	65
6D	364	236	163	121	98	78
7D	424	276	190	141	111	91

COLLEGAMENTO DELLE BARRE (PEZZI SPECIALI)

EVENTUALI PEZZI SPECIALI SU RICHIESTA

Copri DOWEL in plastica (ABS)

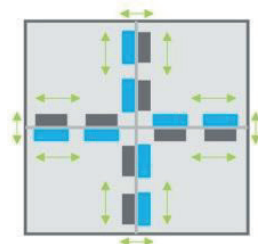
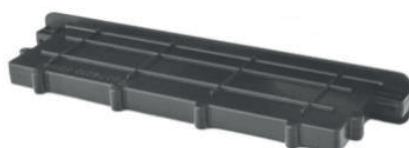

Schema di ripartizione dei
Copri DOWEL in plastica (ABS)

CAMPI DI APPLICAZIONE

Pavimenti industriali	Centri per la logistica e per la grande distribuzione	Centri di stoccaggio industriali	Zone portuali	Aeroporti
-----------------------	---	----------------------------------	---------------	-----------

MONTAGGIO

PROFILO CON PIEDE DRITTO

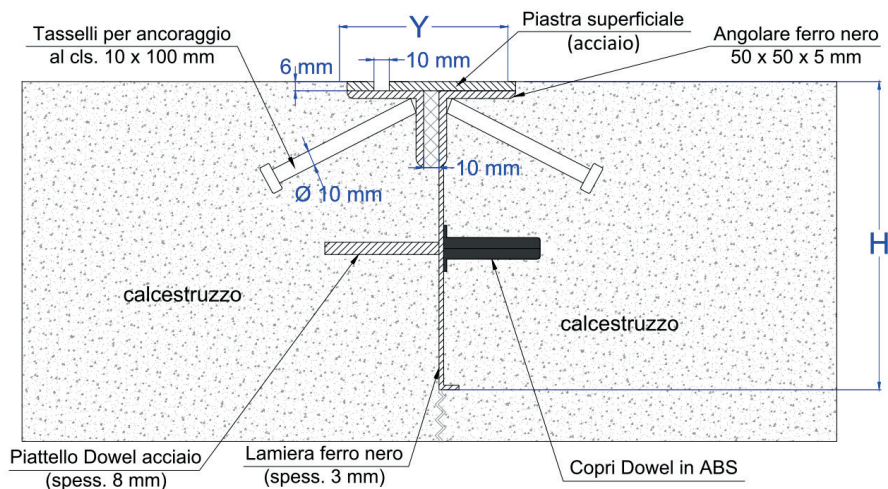

PROFILO CON PIEDE AD OMEGA

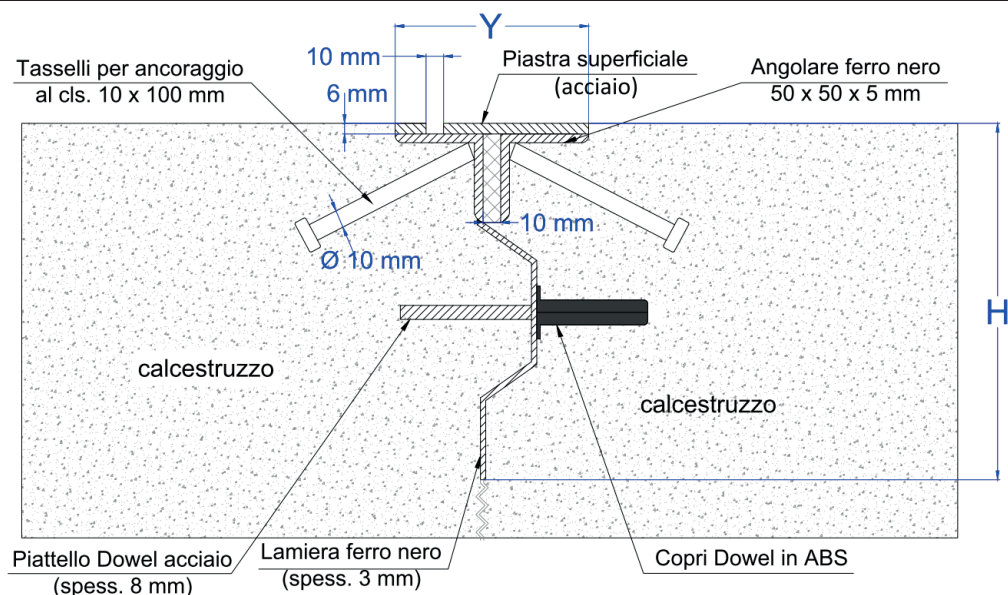

PROFILI STANDARD DISPONIBILI*

Art.	Y (mm)	Spessore pav. CLS (mm)	H (mm)	Dimens. piattello DOWEL (mm)	Interasse tra i piattelli DOWEL (mm)	Mov. (mm)
06NE120	110	100-110	90	180 x 120 x 8	600	I giunti di costruzione consentono i movimenti tra i riquadri adiacenti: - Piastrino DOWEL 180 x 120 x 8 mm +/-15 mm parallelamente e +/-20 mm perpendicolarmente - Piastrino DOWEL 180 x 140 x 8 mm +/-20 mm parallelamente e +/-30 mm perpendicolarmente
		110-130	100			
		135-155	125			
		160-185	155			
		185-205	175	180 x 140 x 8		
		210-230	200			
		235-255	225			
		260-280	250			
285-305	275					

* - altre misure disponibili su richiesta

VANTAGGI

- | | |
|---|---|
| <ul style="list-style-type: none"> <input checked="" type="checkbox"/> Acciaio standard S355 nero. Su richiesta possibilità di utilizzo di materiali e dimensioni diverse (inox, acciaio zincato, etc) <input checked="" type="checkbox"/> Copri DOWEL in plastica (ABS) resistente | <ul style="list-style-type: none"> <input checked="" type="checkbox"/> Possibilità di usare più piattelli DOWEL per lo stesso giunto (6D, 7D) per aumentare le prestazioni del profilo <input checked="" type="checkbox"/> Interasse tra i piattelli DOWEL 600 mm (5D) <input checked="" type="checkbox"/> |
|---|---|