

# PARK SL 190 N

Giunto in alluminio per parcheggi a pavimento finito  
*Junta en aluminio estanca para suelos acabados*

## DESCRIZIONE/DESCRIPCIÓN



Sistema di giunto per parcheggi da montare a pavimento finito. Le ali sono in alluminio naturale zigrinato antiscivolo. Lunghezza barre standard: ml 3,00.

*Sistema de junta para aparcamientos que se coloca en suelos acabados. Los perfiles son de aluminio natural con superficie estriada antideslizante. Perfiles suministrados en unidades estándar de 3,00 ml.*

## LA GUARNIZIONE ELASTICA/INSERTO CENTRAL



Guarnizione grigia in PVC plastificato (resistenza alle temperature da +60 a -20°C), guarnizione nera in EPDM, altamente resistenti alle alte come alle basse temperature (+120/-35°C).

*Guarnicion de PVC plastificado (resistencia a las temperaturas +60/-20°C) color gris ; guarnicion negro de EPDM, muy resistentes a las temperaturas (+120/-35°C).*

## MONTAGGIO/MONTAJE\*\*

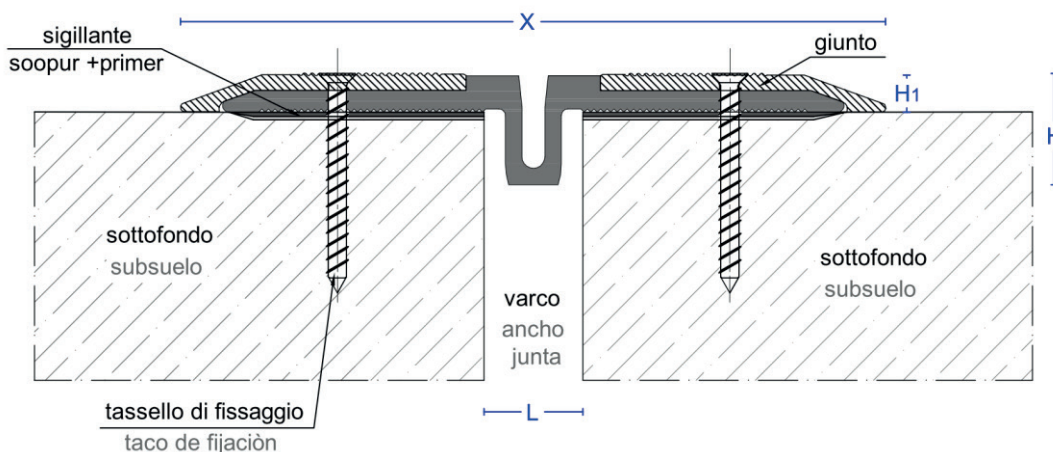

Art.	L mm*	H mm*	H1 mm*	X mm*	Mov. mm
PARK SL 190 N	30	35	12	215	or. +/-20; vert. +/-15

\*tolleranza +/- 2 mm; \*tolerancia +/- 2 mm

## PORTATA\*\* /CAPACIDAD DE CARGA\*\*

## FISSAGGIO\*\* /FIJACIÓN\*\*



Pedoni, carrelli leggeri e lettighe.  
*Peatones, carros livianos y literas.*



Autovetture e autocarri, aventi carichi sulla ruota fino a 600 kN, con ruote di diam. 200 mm e larghezza 200 mm.  
*Coches y camiones con cargas rueda de hasta 600 kN, con ruedas de diametro minimo 200 mm y ancho de 200 mm.*

Il fissaggio viene eseguito mediante l'utilizzo di tasselli meccanici attraverso i fori esistenti.  
 (disponibili istruzioni di montaggio su richiesta)

*La fijación se realiza mediante el uso de tacos mecánicos usando los agujeros existentes.*

\*\* La capacità di carico esposta è garantita esclusivamente in seguito ad un'attenta esecuzione delle istruzioni di montaggio.

\*\* La capacidad de carga maxima està garantizada solo si la instalación se realiza siguiendo las instrucciones de montaje.

## VERSIONE PAVIMENTO/PARETE VERSIÓN SUELO/PARED

## IMPORTANTE/ADVERTENCIA

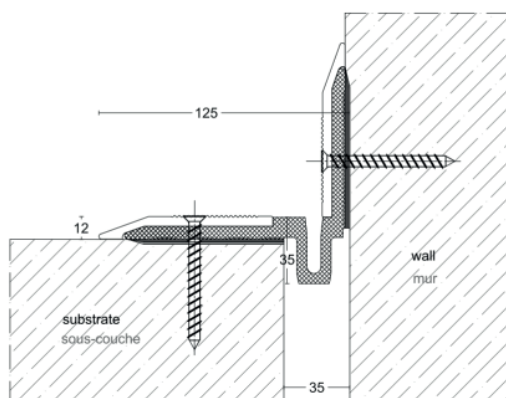

**Importante:** Per limitare il passaggio dell'acqua agli strati sottostanti si consiglia di utilizzare gli appositi prodotti che saranno quotati a seconda del tipo di supporto e della guarnizione scelta.

**Consigli tecnici:** è sempre consigliato utilizzare viti in acciaio inox onde evitare problemi di ruggine dovute all'acqua mista sale, portate dalle vetture. Si consiglia inoltre di utilizzare nelle corsie di scorrimento dei parcheggi dove il traffico è più intenso viti 7,5 x 100 invece di 7,5 x 60.  
 (disponibili istruzioni di montaggio su richiesta)

**Atención:** Para limitar el pasar de el agua a las capas subyacentes se aconseja utilizar los productos adecuados que serán citados en la oferta bajo peticion en función del tipo de soporte y del inserto de goma elegido.

**Consejos técnicos:** siempre es aconsejable usar tornillos de acero inoxidable para evitar problemas de oxidación debido al agua mezclada con sal traída por vehículos. También es recomendable utilizar tornillos 7,5 x 100 en vez de 7,5 x 60 donde el tráfico es más intenso.

Questo disegno è di ns. proprietà e non può essere riprodotto né trasmesso a terzi senza ns. autorizzazione